

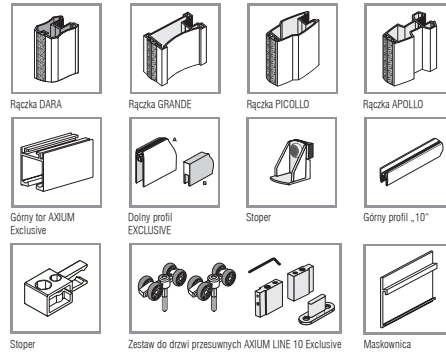

## SYSTEM PRZESUWNY JEDNOTOROWY Z GÓRNYM PROWADZENIEM



### CZĘŚCI MONTAŻOWE



Długość rączki: 2,7 m  
Długość górnych i dolnych torów: 2 m, 3 m, 4 m, 6 m

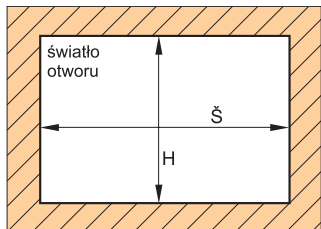

Długość rączki = wysokość skrzydła drzwi

### WYPEŁNIENIE DRZWI DLA GRUBOŚCI 10 MM

wysokość wypeł. dla wszystkich rączek	-hv	hv = H - 135 mm
wysokość szkła dla wszystkich rączek	-hs	hs = hv - 4 mm
szerokość szkła dla wszystkich rączek	-ds	ds = dv - 4 mm
szerokość wypełnienia (tor DARA)	-dv	dv = dz - 25 mm
szerokość gór. i dol. profilu (tor DARA)		S = H = d - 42 mm
szerokość wypełnienia (tor GRANDE)	-dv	dv = dz - 70 mm
szerokość gór. i dol. profilu (tor GRANDE)		S = H = d - 86 mm
szerokość wypełnienia (tor PICOLLO)	-dv	dv = dz - 64 mm
szerokość gór. i dol. profilu (tor PICOLLO)		S = H = d - 80 mm
szerokość wypełnienia (tor APOLLO)	-dv	dv = dz - 64 mm
szerokość gór. i dol. profilu (tor APOLLO)		S = H = d - 80 mm

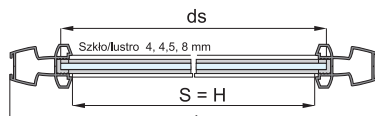
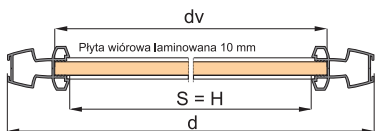

## SYSTEM PRZESUWNY JEDNOTOROWY Z GÓRNYM PROWADZENIEM

